

# cecotec

ROCK'NGRILL 1500 FULL OPEN

ROCK'NGRILL 2000 FULL OPEN

Električni žar



Navodila za uporabo

Ta navodila so splošna in veljajo za vse različice modelov naprave.

# VARNOSTNA NAVODILA

Pred uporabo izdelka natančno preberite naslednja navodila. Priročnik shranite za poznejšo uporabo ali za nove uporabnike.

- Ta simbol pomeni: pozor, vroča površina. Dostopne površine naprave se lahko med delovanjem segrejejo. Pazite, da se ne opečete.
- Ta naprava ni namenjena upravljanju z zunanjim časovnikom ali ločenim sistemom za daljinsko upravljanje.
- Redno pregledujte napajalni kabel glede vidnih poškodb. Če je kabel poškodovan, ga mora popraviti uradna tehnična podpora Cecotec, da se izognete morebitnim nevarnostim.
- To napravo lahko uporabljajo otroci, stari 8 let in več, ter osebe z zmanjšanimi telesnimi, senzoričnimi ali duševnimi sposobnostmi ali brez izkušenj in znanja, če so pod nadzorom ali so prejeli navodila o varni uporabi naprave in razumejo povezana tveganja.
- Otroci se ne smejo igrati z napravo.
- Čiščenja in vzdrževanja, ki ga mora izvajati uporabnik, otroci ne smejo izvajati, razen če so starejši od 8 let in so pod nadzorom.
- Napravo in njen kabel hranite izven dosega otrok, mlajših od 8 let.
- Nadzorujte otroke, da se ne igrajo z izdelkom. Strog nadzor je potreben, če napravo uporabljajo otroci ali če je v njihovi bližini.
- Ta naprava je zasnovana izključno za domačo uporabo in ni primerna za uporabo v barih, restavracijah, na kmetijah, v hotelih, motelih in pisarnah.
- Izdelek postavite na suho, stabilno in toplotno odporno površino. Napravo namestite tako, da preprečite razlitje vročih tekočin, pri čemer bodite še posebej previdni pri ročaju.
- Kabela, vtiča ali katerega koli drugega dela izdelka ne potaplajte v vodo ali katero koli drugo tekočino in električnih priključkov ne izpostavljajte vodi. Preden se dotaknete vtiča ali vklopite izdelek, se prepričajte, da so vaše roke popolnoma suhe.
- Prepričajte se, da se omrežna napetost ujema z napetostjo, navedeno na oznaki izdelka, in da ima vtič ozemljitev.
- Naprava bo med delovanjem in takoj po njem zelo vroča. Za preprečevanje opeklin ali poškodb uporabljajte rokavice ali drugo primerno zaščitno opremo.
- Pri uporabi naprave na površinah, občutljivih na visoke temperature, uporabite toplotno odporno podlago.
- Napajalnega kabla ne zvijajte, upogibajte, raztegujte ali poškodujte. Zaščitite ga pred ostrimi robovi in viri toplote. Ne dovolite, da se kabel dotika vročih površin. Ne dovolite, da kabel štrli čez rob delovne površine ali pulta.
- Naprave ne uporabljajte na prostem, v bližini električnih ali plinskih kuhalnih plošč, ognja ali v pečicah.
- Naprave ne uporabljajte, če je padla na tla ali če ne deluje pravilno.
- Nikoli ne uporabljajte dodatne opreme, ki je ni dobavila ali odobrila družba Cecotec.
- Naprave ne uporabljajte brez plošč.
- Pri premikanju ali prevozu naprave bodite izjemno previdni.
- Napravo izklopite in jo izključite iz električne vtičnice, če je ne boste uporabljali dlje časa in preden jo očistite. Za izključitev izvlecite vtič, ne vlecite za kabel.



# 1. DELI IN KOMPONENTE

Slika 1

1. Ročaj
2. Ročica za dvigovanje nivoja
3. Gumb za odpiranje za 180°
4. Nelepljive plošče
5. Lučka stanja pripravljenosti
6. Lučka stanja sveti
7. Kolo za izbiro moči
8. Pladenj za zbiranje maščobe

OPOMBA:

Grafike v tem priročniku so shematske predstavitve in se morda ne ujemajo popolnoma s tistimi na izdelku.

## 2. PRED UPORABO

- Ta izdelek je dobavljen v embalaži, ki ga ščiti med transportom. Žar vzemite iz škatle in originalno škatlo ter druge embalažne materiale shranite na varno mesto. To bo pomagalo preprečiti poškodbe izdelka, če ga boste morali prevažati v prihodnje. Če želite originalno embalažo zavreči, poskrbite, da boste vse predmete pravilno reciklirali.
- Prosimo, preverite, ali so vsi deli in komponente priloženi in v dobrem stanju. Če kateri manjkajo ali so poškodovani, se nemudoma obrnite na uradno tehnično podporo podjetja Cecotec.
- Likalne plošče očistite z gobo ali vlažno krpo.
- Krožnike posušite s krpo ali kuhinjskim papirjem.
- Za najboljše rezultate oba krožnika premažite z malo olja.

### Vsebina škatle

- Električni žar
- Navodila za uporabo
- Pladenj za zbiranje maščobe
  
- Ne odstranjujte serijske številke z izdelka, da ohranite ustrezno sledljivost vaše opreme, če boste potrebovali pomoč.

## 3. NAMESTITEV

- Zgornje in spodnje kuhalne plošče ter pladenj za kapljanje očistite z vročo vodo, detergentom za pomivanje posode in neabrazivno gobico. Pred prvo uporabo naprave pustite, da se kuhalne plošče popolnoma posušijo.
- Napravo postavite na ravno, vodoravno površino.
- za zbiranje maščobe postavite na dno naprave.

Opomba: Normalno je, da med prvo uporabo naprave zaznate rahel vonj ali malo dima. To ne vpliva na varnost naprave.

## 4. DELOVANJE

### Predgrevanje

Zaprte žar in ga priključite na vir napajanja. Opazili boste, da sveti rdeča indikatorska lučka, ki označuje, da žar deluje.

1. Obrnite gumb za nastavev moči v smeri urinega kazalca, da prilagodite temperaturo po svojih željah. Najprej poskusite s srednjo nastavitvijo in pri naslednjih uporabah prilagodite moč po svojih željah.
2. Indikatorska lučka READY (Pripravljen) bo zasvetila, kar pomeni, da se žar predhodno segreva. Doseg zelene temperature bo trajal od 3 do 5 minut. Lučka se bo izklopila, ko bo dosežena zelena temperatura.
3. Žar je pripravljen za uporabo.

### Kontaktni žar

Žar uporabite kot kontaktni žar, ko želite nekaj hitro skuhati ali iščete bolj zdrav način kuhanja. Žar je zasnovan s posebnim ročajem in tečaji, ki omogočajo, da se prilagodi vsaki debelini hrane. Z njim lahko enostavno skuhate katero koli vrsto hrane, od tanko narezanega krompirja do debelega govejega zrezka, z optimalnimi rezultati.

1. Obrnite pogonsko kolo v zeleni položaj.
2. Pripravite hamburgerje, meso brez kosti in tanke kose mesa ali druge hrane ter jih položite na spodnjo grelno ploščo.
3. Spustite zgornjo grelno ploščo in pustite zaklepni zapah v najprimernejšem položaju, da se obe strani hrane hkrati skuhajo s stikom, vendar brez stisnjenja.
4. Ko je jed pripravljena, z ročajem odprite žar. Jed odstranite s plastično lopatico. Na žaru ne uporabljajte kovinskih klešč ali nožev, saj lahko poškodujejo premaz proti prijemanju na grelnih ploščah.

Opomba: Pri hkratnem kuhanju več vrst hrane je pomembno, da je debelina hrane enakomerna, da se na zgornji grelni plošči vsa hrana enakomerno segreje.

### Žar s stiskalnico

Žar lahko uporabite kot stiskalnico za pripravo sendvičev, kruha in quesadill, med drugim.

1. Obrnite pogonsko kolo v zeleni položaj.
2. Pripravite sendviče in jih položite na dno spodnje grelne plošče.
3. Zaprite zgornjo grelno ploščo, da enakomerno pritisnete sendvič. Za peko sendvičev mora biti zgornja plošča popolnoma spuščena.
4. Pecite jih 3 do 6 minut oziroma dokler niso zlato rjavi. Čas prilagodite svojemu okusu.
5. Ko je sendvič pečen, z ročajem dvignite zgornjo ploščo. Sendvič odstranite s plastično lopatico. Na žaru ne uporabljajte kovinskih klešč ali nožev, saj lahko poškodujejo nelepljivo prevleko grelnih plošč.

## Žar odprt za 180°

Odprti žar uporabite za peko hamburgerjev, zrezkov, perutnine (ni priporočljivo za piščanca s kostmi, saj se na odprtem žaru ne bo enakomerno spekel), rib ali zelenjave. Pečenje na žaru je najbolj vsestranski način uporabe tega izdelka. V tem položaju se površina za peko podvoji, kar vam omogoča kuhanje velikih količin iste vrste hrane (slika 2). Prav tako lahko kuhate različne vrste hrane, ne da bi mešali njihove okuse.

1. Žar postavite na čisto, ravno površino.
2. Levo roko položite na ročaj in z desno roko pritisnite gumb za odpiranje, ki se nahaja desno od tečaja (slika 3).
3. Dvignite zgornji del in ga povlecite nazaj, dokler ne leži na pultu.

## 5. REŠEVANJE PROBLEMOV

Težava	Vzroki	Rešitve
Naprava ne deluje.	Napajalni kabel ni pravilno priključen.	Napravo priključite na električno vtičnico.
Iz obeh plošč se kadi.	Obstajajo ostanke zadnje uporabe.	Po vsaki uporabi očistite zgornjo in spodnjo ploščo ter pladenj za zbiranje maščobe, da odstranite ostanke.
Hrana je bodisi zažgana bodisi ostane surova.	Debelina živila, temperatura predgrevanja ali različni osebni okusi lahko vplivajo na to.	Čas in temperaturo je treba prilagajati, dokler ne dosežemo optimalnega rezultata.
Rezine kruha se pri peki zažgejo.	Čas pečenja kruha se razlikuje glede na izbrano temperaturo.	Čas in temperaturo morate prilagoditi hrani.
Hrana je neenakomerno kuhana.	Uvedla je živila različnih velikosti.	Uvajajte živila enake velikosti.
	Predstavlja različne vrste hrane.	Uvedite isto vrsto hrane.

## 6. ČIŠČENJE IN VZDRŽEVANJE

- Pred čiščenjem izključite žar iz električnega omrežja in ga pustite, da se ohladi. Lažje ga je očistiti, ko je še rahlo topel. Ne potaplajte ga v vodo in ga ne pomivajte v pomivalnem stroju.
- Plošče za žar očistite z mehko krpo, da odstranite morebitne ostanke hrane. Če se na plošče prilepi kakšna hrana, jih navlažite z vročo vodo, pomešano z detergentom, in plošče očistite z neabrazivno grobo gobico.
- Ne uporabljajte abrazivnih materialov, ki lahko opraskajo ali poškodujejo nelepljivo prevleko.
- Zunanost likalnika čistite samo z vlažno krpo. Zunanosti ne čistite z abrazivnimi čistilnimi gobicami, saj lahko poškodujejo površino. Izdelka ne potaplajte v vodo ali katero koli drugo tekočino.
- Izdelka ne pomivajte v pomivalnem stroju.
- zbiralnice maščobe. Posodo očistite z vročo milnico. Izogibajte se uporabi grobih gobic ali agresivnih detergentov, saj lahko poškodujejo površino. Posode sperite, jih popolnoma posušite z mehko, suho krpo in jih namestite nazaj.

- Izdelek shranjujte na hladnem in suhem mestu.
- Za shranjevanje izdelka v pokončnem položaju lahko plošči držite skupaj s sponko za zaklepanje.

## 7. RECIKLIRANJE ELEKTRIČNE IN ELEKTRONSKE OPREME



Ta simbol pomeni, da je treba izdelek in/ali baterijo v skladu z veljavnimi predpisi odvreči ločeno od gospodinskih odpadkov. Ko izdelek doseže konec svoje uporabne dobe, morate odstraniti baterije in jih odnesti na zbirno mesto, ki ga določijo lokalni organi. Za podrobne informacije o najprimernejšem načinu odstranjevanja električne in elektronske opreme in/ali ustreznih baterij se mora potrošnik obrniti na lokalne oblasti.

Upoštevanje zgornjih smernic bo pripomoglo k varovanju okolja.

## 8. AVTORSKE PRAVICE

Pravice intelektualne lastnine za besedila v tem priročniku pripadajo podjetju CECOTEC INNOVACIONES, SL. Vse pravice pridržane. Vsebine te publikacije ni dovoljeno, v celoti ali delno, reproducirati, shranjevati v sistemu za iskanje, prenašati ali distribuirati na kakršen koli način (elektronski, mehanski, fotokopiranje, snemanje ali podobno) brez predhodnega pisnega dovoljenja podjetja CECOTEC INNOVACIONES, SL.

## 9. POENOSTAVLJENA IZJAVA EU O SKLADNOSTI

**CE** Cecotec Innovaciones s tem izjavlja, da je ta izdelek skladen z bistvenimi zahtevami in drugimi ustreznimi določbami veljavnih predpisov Evropske unije. Ta izdelek je bil zasnovan, izdelan in preizkušen v skladu z zahtevanimi varnostnimi in kakovostnimi standardi. Celotno besedilo izjave EU o skladnosti je na voljo na naslednjem spletnem naslovu: <https://cecotec.es/es/information/declaration-of-conformity>

## 10. TEHNIČNE SPECIFIKACIJE

Referenca izdelka: EU01\_117516  
Izdelek: Rock'nGrill 2000 Full Open

Nazivna moč: 2000 W  
Napetost: 220–240 V  
Frekvenca: 50/60 Hz

Poraba energije naprave v katerem koli izklopljenem stanju je 0,01 W.

Tehnične specifikacije se lahko spremenijo brez predhodnega obvestila zaradi izboljšanja kakovosti izdelka.

Izdelano na Kitajskem | Zasnovano v Španiji

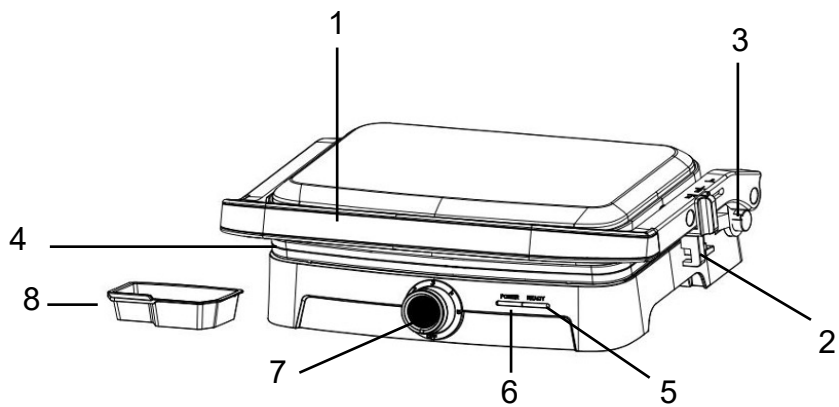

Slika 1

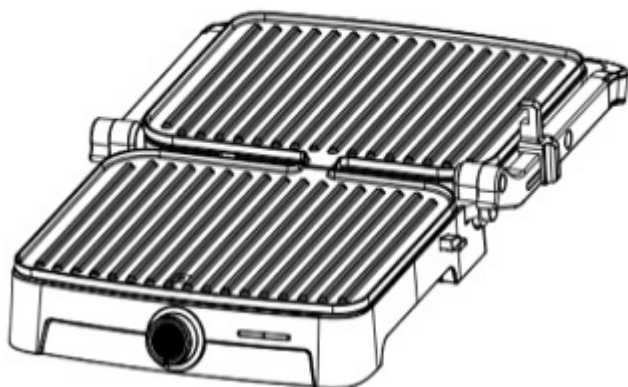

Slika 2

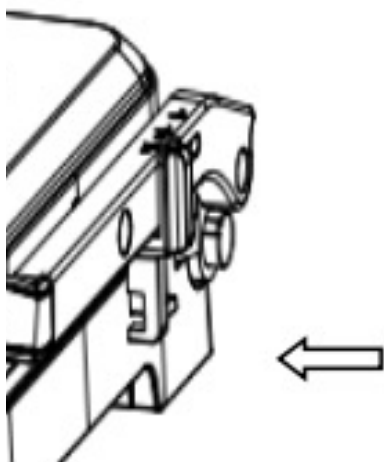

Slika 3

## **GARANCIJSKI LIST - GARANCIJSKA IZJAVA**

Jamčimo za lastnosti in brezhibno delovanje v garancijskem roku, ki začne teči z dobavo blaga potrošniku, če boste izdelek uporabljali v skladu z njegovim namenom in priloženimi navodili.

Na vašo zahtevo bomo popravili okvaro in pomanjkljivosti na izdelku, če boste le to sporočili v garancijskem roku.

Potrošnik je ob uveljavljanju garancije dolžan predložiti dokazilo o nakupu izdelka, ki ga reklamira (potrjen garancijski list ali kopija originalnega računa). Reklamacija bo obravnavana po postopku, ki ga določa zakon o varstvu potrošnikov (ZVPot-1).

Okvaro bomo brezplačno odpravili v razumnem roku od dneva prijave okvare, ki ni daljši od 30 dni. Zaradi narave in kompleksnosti blaga, narave in resnosti neskladnosti ter navora, ki je potreben za dokončanje popravila ali zamenjave, se lahko rok odprave napake podaljša za največ 15 dni.

Pravice potrošnika (ZVPot-1 - 97. člen)

- (1) Če blago, za katero je izdana obvezna garancija, ne izpolnjuje specifikacij ali nima lastnosti, navedenih v garancijskem listu ali oglaševalskem sporočilu, lahko potrošnik najprej zahteva odpravo napak. Če napake niso odpravljene v skupno 30 dneh od dneva, ko je proizvajalec ali pooblaščen servis od potrošnika prejel zahtevo za odpravo napak, mora proizvajalec potrošniku brezplačno zamenjati blago z enakim, novim in brezhibnim blagom.
- (2) Rok iz prejšnjega odstavka se lahko podaljša na najkrajši čas, ki je potreben za dokončanje popravila ali zamenjave, vendar za največ 15 dni. Pri določitvi podaljšane roka se upoštevajo narava in kompleksnost blaga, narava in resnost neskladnosti ter napor, ki je potreben za dokončanje popravila ali zamenjave. O številu dni za podaljšanje roka in razlogih za njegovo podaljšanje proizvajalec obvesti potrošnika pred potekom roka iz prejšnjega odstavka.
- (3) Če proizvajalec v roku iz prvega odstavka tega člena in prejšnjega odstavka ne popravi ali ne zamenja blaga z novim, lahko potrošnik zahteva vračilo celotne kupnine od proizvajalca ali zahteva sorazmerno znižanje kupnine.
- (4) Če potrošnik zahteva sorazmerno znižanje kupnine, je znižanje kupnine sorazmerno zmanjšanju vrednosti blaga, ki ga je potrošnik prejel, v primerjavi z vrednostjo, ki bi jo imelo blago, če bi bilo skladno.
- (5) Ne glede na prvi, drugi in tretji odstavek tega člena lahko potrošnik zahteva vračilo plačanega zneska od proizvajalca, če se neskladnost pojavi v manj kot 30 dneh od dobave blaga.
- (6) Za zamenjano blago ali zamenjan bistveni del blaga z novim proizvajalec izda nov garancijski list.
- (7) Proizvajalec oziroma pooblaščen servis lahko potrošniku za čas popravila blaga, za katero je bila izdana obvezna garancija, zagotovi brezplačno uporabo podobnega blaga.
- (8) Če proizvajalec potrošniku ne zagotovi nadomestnega blaga v začasno uporabo, ima potrošnik pravico uveljavljati škodo, ki jo je utrpel, ker blaga ni mogel uporabljati od trenutka, ko je zahteval popravilo ali zamenjavo, do njune izvršitve.
- (9) Stroške za material, nadomestne dele, delo, prenos in prevoz izdelkov, ki nastanejo pri odpravljanju okvar oziroma nadomestitvi blaga z novim, plača proizvajalec. Garancija prične veljati z dnem dobave blaga, kar dokažete s potrjenim garancijskim listom ali kopijo računa. Povrnili bomo stroške morebitnega prevoza in prenosa pokvarjenega izdelka, v kolikor bo izdelek poslan na najbližji pooblaščen servis. Stroške bomo povrnili po tarifi, ki velja v javnem prometu za transport izdelka.

## **GARANCIJSKI ROK : 24 MESECEV**

Čas zagotavljanja servisiranja in zagotavljanja rezervnih delov je 3 leta po izteku garancijske dobe.

Garancija preneha veljati zaradi :

- neupoštevanja priloženih navodil in malomarnega ravnanja z izdelkom posega v izdelek, ki ga je opravila nepooblaščen oseba
- poškodbe, nastale zaradi mehanskih udarcev po krivdi kupca ali tretje osebe
- poškodbe zaradi poplave, požara, udarca strel

Potrošnik ima zakonsko pravico, da zoper prodajalca v primeru neskladnosti blaga brezplačno uveljavlja jamčevalne zahtevke in da garancija ne izključuje pravic potrošnika, ki izhajajo iz obveznega jamstva za skladnost blaga.

Garancija velja samo na področju Republike Slovenije.

Izpolni prodajalec:

Izdelek: **Rock'nGrill 2000 Full Open**

Datum dobave blaga: \_\_\_\_\_ Podpis: \_\_\_\_\_

Ime, sedež in žig podjetja, ki je izdelek prodalo: \_\_\_\_\_

Distributer in dajalec garancije:

**LUTMAN CO. d.o.o.**, Miren 172j, 5291 MIREN, [www.lutmanco.com](http://www.lutmanco.com)

Servis:

KRON IT, d.o.o.

Prezemno mesto Maribor:

Zagrebska cesta 83a, 2000 Maribor

Delovni čas: pon-pet 8:00-16:00

E-mail: [vprasanja@kron.si](mailto:vprasanja@kron.si)

Tel.: 030 685 808

Prezemno mesto Ljubljana:

Vilharjeva cesta 29, 1000 Ljubljana

Delovni čas: pon-pet 8:00-16:00

E-mail: [vprasanja@kron.si](mailto:vprasanja@kron.si)

Tel.: 030 685 808

Slovenski prevod izjave o skladnosti najdete na: [www.izjaveoskladnoti.si](http://www.izjaveoskladnoti.si)